

Regulux

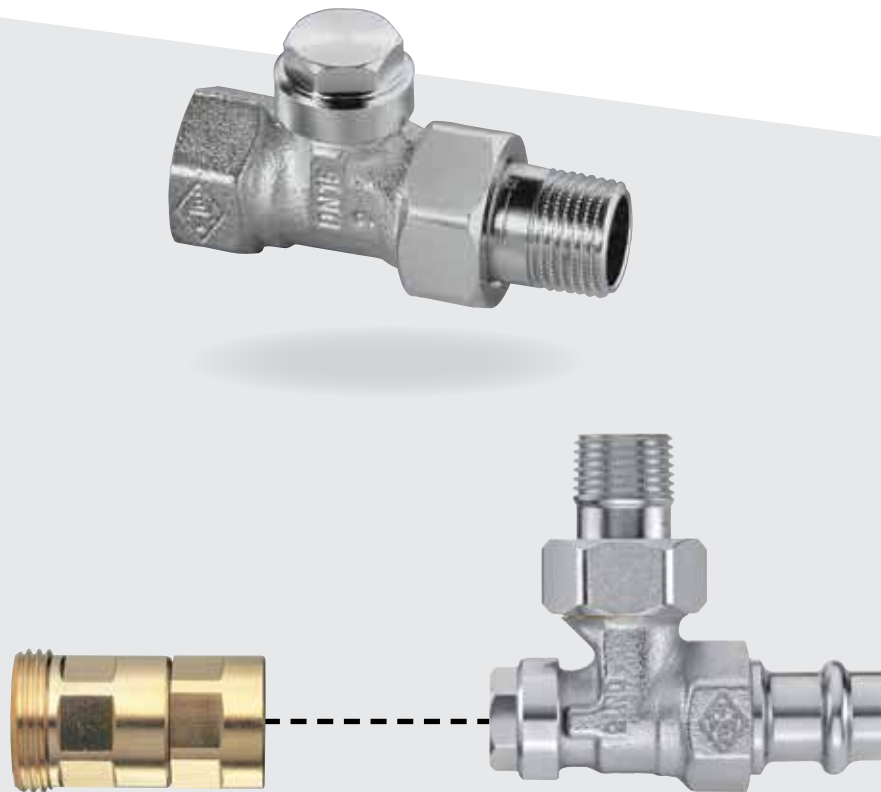

Rücklaufverschraubungen

Heizkörper-Rücklaufverschraubung
mit reproduzierbarer Voreinstellung
und Entleerung

*Engineering
GREAT Solutions*

Regulux

Die Regulux wird in Pumpenwarmwasser-Heizungsanlagen und Klimaanlage eingesetzt. Sie ermöglicht das individuelle Absperrren, Entleeren und Füllen von z. B. Heizkörpern, um Maler- oder Wartungsarbeiten ohne Betriebsunterbrechung anderer Heizkörper durchführen zu können. Der im Absperrkegel integrierte Regulierkegel ermöglicht den hydraulischen Abgleich durch Voreinstellung.

Hauptmerkmale

- > Einfaches Entleeren und Füllen
- > Reproduzierbare Voreinstellung
- > Gehäuse aus korrosionsbeständigem Rotguss
- > Auch in Press-Ausführung mit Viega SC-Contur



Technische Beschreibung

Heizkörper-Rücklaufverschraubung zum Absperrren, Voreinstellen, Entleeren und Füllen.

Separater Regulierkegel für reproduzierbare Voreinstellung, Betätigung mit Schraubendreher. Absperrbar mit Sechskantstiftschlüssel SW 5, dabei keine Veränderung der Voreinstellung beim Öffnen bzw. Schließen.

Ausführungen mit Innengewinde DN 10 bis DN 20, mit Außengewinde G 3/4 / DN 15 und mit Viega Pressanschluss mit

SC-Contur 15 mm / DN 15 in Eck- und Durchgangsform.

Baumaße nach DIN 3842.

Entleerungs- und Fülleinrichtung für 1/2"-Schlauchanschluss als Zubehör.

Gehäuse aus korrosionsbeständigem Rotguss.

Anschlussmöglichkeit bei der Ausführung mit Innengewinde für Gewinderohr oder mit

Klemmverschraubungen für Kupfer-, Präzisionsstahl- oder Verbundrohr. Bei

der Ausführung mit Außengewinde,

Anschlussmöglichkeit mit

Klemmverschraubungen zusätzlich für Kunststoffrohr. Ausführungen mit Viega Pressanschluss (15 mm) mit SC-Contur sind geeignet für Kupferrohr, Viega Sanpress-Edelstahlrohr und Prestabo-Stahlrohr.

Für Regulux nur die zugehörigen, gekennzeichneten IMI Heimeier-Klemmverschraubungen verwenden (Kennzeichnung z. B. 15 THE).

Zulässige Betriebstemperatur TB 120 °C, mit Pressanschluss TB 110 °C.

Zulässiger Betriebsüberdruck PB 10 bar.

Aufbau

Regulux

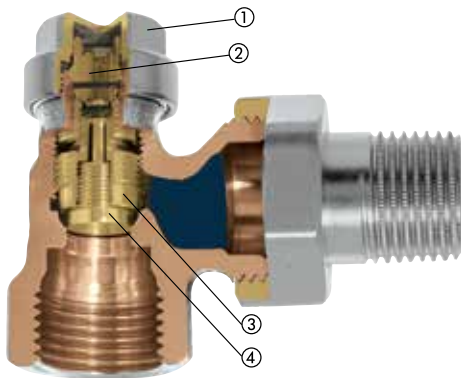

1. Verschlussdeckel
2. Druckstück
3. Absperrkegel
4. Regulierkegel

Anwendung

Die Regulux Verschraubung wird in Pumpenwarmwasser-Heizungsanlagen und Klimaanlage eingesetzt. Durch Ausführungen mit Innengewinde, von DN 10 bis DN 20, mit Außengewinde G 3/4 / DN 15 und Viega Pressanschluss 15 mm / DN 15 in Eck- und Durchgangsform ist die Verschraubung vielseitig anwendbar. Sie ermöglicht das individuelle Absperren, Entleeren und Füllen von z. B. Heizkörpern, um Maler- oder Wartungsarbeiten ohne Betriebsunterbrechung anderer Heizkörper durchführen zu können.

Der im Absperrkegel integrierte Regulierkegel ermöglicht den hydraulischen Abgleich durch Voreinstellung. Die Voreinstellung ist reproduzierbar, d. h. sie wird bei Betätigung der Absperrung nicht verändert.

Anwendungsbeispiel

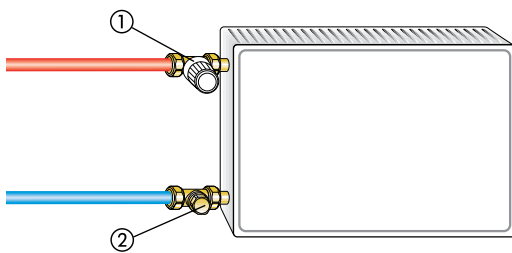

1. Thermostatventil
2. Regulux

Press-Anschluss mit Viega SC-Contur

Die Heizkörper-Rücklaufverschraubungen Regulux mit 15 mm Viega Pressanschluss sind geeignet für Kupferrohr nach EN 1057, Viega Sanpress-Edelstahlrohr und Prestabo Stahlrohr. Alle Pressanschlüsse bestehen, wie auch die Armaturen-Gehäuse, aus korrosionsbeständigem entzinkungsfreiem Rotguss.

Da es sich um den Viega Pressanschluss handelt können alle geeigneten Viega Pressbacken verwendet werden. Dadurch ist keine kostenintensive Neuanschaffung für Presswerkzeuge und Pressbacken erforderlich. Die Verpressung bewirkt eine Sechskanteinprägung vor und hinter der Sicke des Verbinders, sie gibt der Verbindung die erforderliche Festigkeit. Synchron dazu wird die Pressfittingsicke gezielt so verformt, dass das hochwertige EPDM-Dichtelement eine definierte Verformung erhält.

Damit die Sicherheit nicht zu kurz kommt, sind die Pressanschlüsse mit der SC-Contur (SC = safety connection) ausgestattet, die beim Befüllen der Anlage nicht verpresste Verbindungen durch sichtbare Undichtheit im unverpressten Zustand erkennbar macht. Während der Verpressung wird die SC-Contur praktisch zurückgeformt und verliert damit ihre Wirkung. Es entsteht eine dauerhaft dichte, unlösbare und kraftschlüssige Verbindung.

Verbindungen mit Pressfittings ohne SC-Contur können unverpresst zunächst dicht sein, später jedoch im Anlagenbetrieb auseinander gleiten.

Besonders praxisgerecht ist auch der Sechskant an den Gehäusen, mit dem die Armaturen beim Anziehen der Überwurfmutter gegen gehalten werden können.

Folgende Presswerkzeuge können verwendet werden z. B.:

- Viega: Typ 2, PT3-H, PT3-EH, PT3-AH, Akku-Presshandy, Pressgun 4E/4B
- Geberit: PWH 75
- Geberit /Novopress: Typ N 230V, Typ N Akku
- Mapress/Novopress: EFP 2, ACO 1/ ECO 1
- Klauke: UAP 2

Die Eignung nicht genannter Presswerkzeuge ist beim jeweiligen Hersteller zu erfragen.

Zur Herstellung von Viega-Pressverbindungen empfehlen wir ausschließlich Viega-Pressbacken zu verwenden.

Hinweis

Die Zusammensetzung des Wärmeträgermediums sollte zur Vermeidung von Schäden und Steinbildung in Warmwasserheizanlagen der VDI Richtlinie 2035 entsprechen. Für Industrie- und Fernwärmeanlagen ist das VdTÜV-Merkblatt 1466/AGFW-Arbeitsblatt FW 510 zu beachten.

Im Wärmeträgermedium enthaltene Mineralöle bzw. mineralöhlhaltige Schmierstoffe jeder Art führen zu starken Quellerscheinungen und in den meisten Fällen zum Ausfall von EPDM-Dichtungen.

Beim Einsatz von nitritfreien Frost- und Korrosionsschutzmitteln auf der Basis von Ethylenglykol sind die entsprechenden Angaben, insbesondere über die Konzentration der einzelnen Zusätze, den Unterlagen des Frost- und Korrosionsschutzmittel-Herstellers zu entnehmen.

Technische Daten

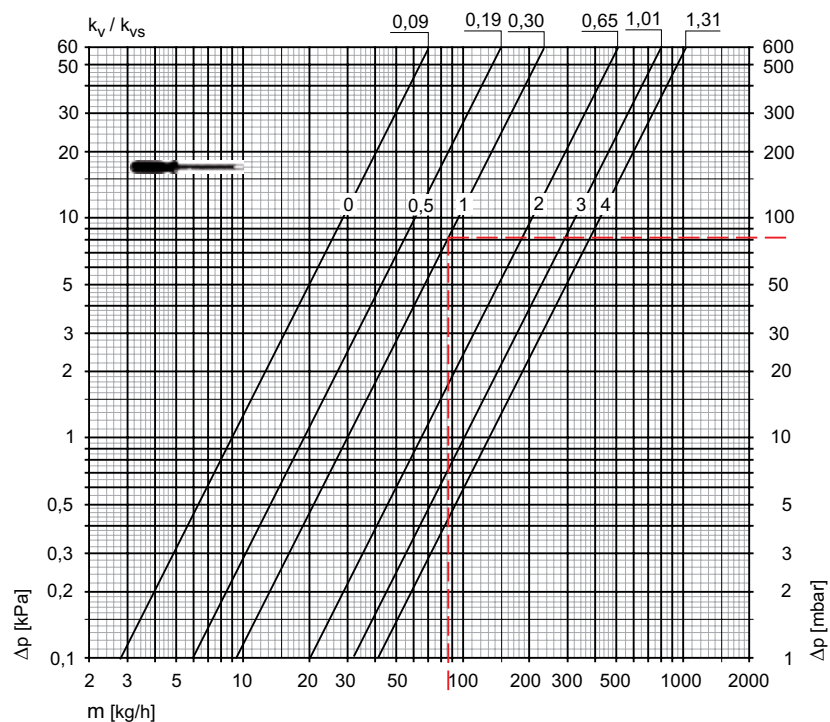

Berechnungsbeispiel

Gesucht:
Voreinstellwert

Gegeben:
Abzudrosselnder Differenzdruck $\Delta p = 82 \text{ mbar}$
Wärmestrom $Q = 2000 \text{ W}$
Temperaturspreizung $\Delta t = 20 \text{ K (70/50}^\circ\text{C)}$

Lösung:
Massenstrom $m = Q / (c \cdot \Delta t) = 2000 / (1,163 \cdot 20) = 86 \text{ kg/h}$
Schraubendreher-Umdrehungen = 1,0 (aus Diagramm)

$K_v/K_{vs} = m^3/h$ bei einem Druckverlust von 1 bar.

Bedienung

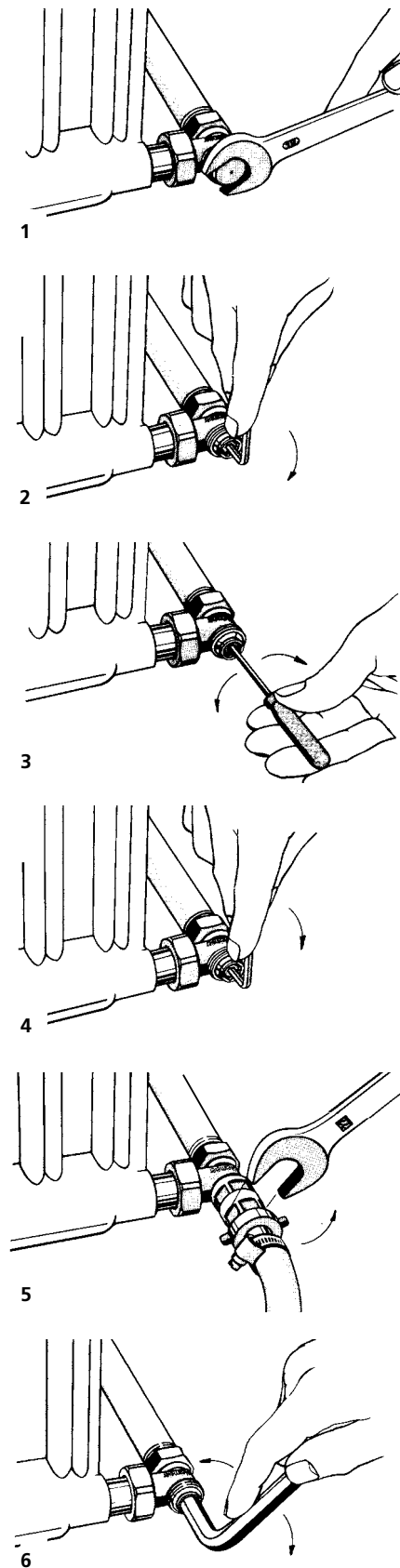

Voreinstellung

Verschlussdeckel mit Maulschlüssel SW 19 abschrauben (Abb. 1).

Mit 5 mm-Sechskantstiftschlüssel die Absperrspindel durch Rechtsdrehen bis zum Anschlag schließen (Abb. 2).

Regulierkegel mit Schraubendreher 4 mm durch Rechtsdrehen bis zum Anschlag einschrauben (kleinster Einstellwert 0).

Gewünschten Massenstrom durch Linksdrehen des Schraubendrehers einstellen (Abb. 3). Der Einstellwert ist dem Diagramm zu entnehmen.

Absperrspindel mit 5 mm-Sechskantstiftschlüssel durch Linksdrehen bis zum Anschlag öffnen.

Verschlussdeckel aufschrauben und mit Maulschlüssel SW 19 festziehen (Abb. 1).

Die Voreinstellung wird auch beim Entleeren des Heizkörpers nicht verändert.

Absperrn, Entleeren und Füllen

Verschlussdeckel mit Maulschlüssel SW 19 abschrauben (Abb. 1).

Mit 5 mm-Sechskantstiftschlüssel die Absperrspindel durch Rechtsdrehen bis zum Anschlag schließen (Abb. 4).

Mit 10 mm-Sechskantstiftschlüssel das Druckstück durch Linksdrehen leicht lösen (Abb. 6).

Entleerungs- und Füllereinrichtung Art.-Nr. 0301-00.102 auf das Gewinde der Regulux-Verschraubung aufschrauben und mit einem Maulschlüssel SW 22 den unteren Sechskant leicht anziehen.

Schlauchverschraubung (1/2"-Schlauch) auf das Anschlussgewinde der Entleerungs- und Füllereinrichtung aufschrauben. Mit Maulschlüssel SW 22 den oberen Sechskant an der Seite des Schlauchanschlusses lösen, und durch Linksdrehen bis zum Anschlag aufdrehen. **Achtung: Vorlaufventil muss geschlossen sein.** Bei Thermostatventilen, Thermostat-Kopf gegen Bauschutzkappe austauschen, Ventil schließen. Heizkörper belüften! Schlauchende muss tiefer liegen als der Heizkörper (Abb. 5). Heizkörper kann demontiert werden. Bei Thermostatventilen, Ventilunterteil mit Verschlusskappe sichern.

Entleeren des Heizkörpers ohne Entleerungseinrichtung

Verschlussdeckel mit Maulschlüssel SW 19 abschrauben (Abb. 1). Mit einem 5 mm-Sechskantstiftschlüssel die Absperrspindel durch Rechtsdrehen bis zum Anschlag schließen. **Achtung: Vorlaufventil muss geschlossen sein!**

Mit 10 mm-Sechskantstiftschlüssel das Druckstück durch Linksdrehen lösen (flache Gefäße zum Entleeren benutzen). Heizkörper belüften! Heizkörper kann demontiert werden. Mit 10 mm-Sechskantstiftschlüssel das Druckstück durch Rechtsdrehen anziehen, ca. 6–8 Nm (Abb. 6).

Das Füllen des Heizkörpers ist in entsprechend umgekehrter Reihenfolge vorzunehmen.

Artikel

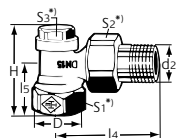

Eck

DN	D	d2	I4	I5	H	Kvs	EAN	Artikel-Nr.
10	Rp3/8	R3/8	52	22	50	1,31	4024052117512	0351-01.000
15	Rp1/2	R1/2	58	26	54	1,31	4024052117611	0351-02.000
20	Rp3/4	R3/4	65,5	28,5	56,5	1,31	4024052117819	0351-03.000

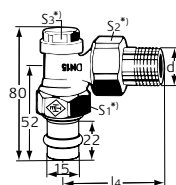

Eck

mit Viega Pressanschluss 15 mm

DN	d2	I4	Kvs	EAN	Artikel-Nr.
15	R1/2	58	1,31	4024052545117	0341-15.000

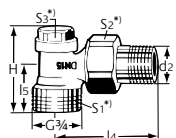

Eck

mit Außengewinde G 3/4

DN	d2	I4	I5	H	Kvs	EAN	Artikel-Nr.
15	R1/2	58	26	54	1,31	4024052119318	0361-02.000

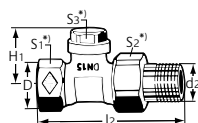

Durchgang

DN	D	d2	I2	H1	Kvs	EAN	Artikel-Nr.
10	Rp3/8	R3/8	75	33,5	1,31	4024052118113	0352-01.000
15	Rp1/2	R1/2	80	33,5	1,31	4024052118212	0352-02.000
20	Rp3/4	R3/4	90,5	33,5	1,31	4024052118311	0352-03.000

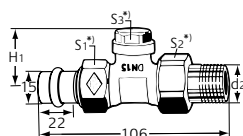

Durchgang

mit Viega Pressanschluss 15 mm

DN	d2	H1	Kvs	EAN	Artikel-Nr.
15	R1/2	33,5	1,31	4024052545216	0342-15.000

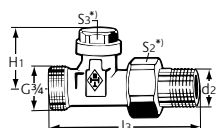

Durchgang

mit Außengewinde G 3/4

DN	d2	I3	H1	Kvs	EAN	Artikel-Nr.
15	R1/2	88	33,5	1,31	4024052120116	0414-02.000

*) S1: DN10=22mm, DN15=27mm, DN20=32mm
 S2: DN10=27mm, DN15=30mm, DN20=37mm
 S3: DN10-20=19mm

Baumaße nach DIN 3842 Reihe 1.

Kvs = m³/h bei einem Druckverlust von 1 bar und voll geöffnetem Ventil.

Zubehör

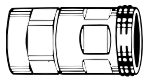

Entleerungs- und Füllrichtung
für 1/2"-Schlauchanschluss.

EAN	Artikel-Nr.
4024052114511	0301-00.102

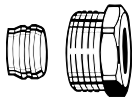

Klemmverschraubung
für Kupfer- oder Präzisionsstahlrohr.
Anschluss Innengewinde Rp 3/8 – Rp 3/4.
Metallisch dichtend.
Messing vernickelt.
Bei einer Rohrwanddicke von 0,8 – 1 mm
sind Stützhülsen einzusetzen. Angaben
der Rohrhersteller beachten.

Ø Rohr	DN	EAN	Artikel-Nr.
12	10 (3/8")	4024052174614	2201-12.351
15	15 (1/2")	4024052175017	2201-15.351
16	15 (1/2")	4024052175116	2201-16.351
18	20 (3/4")	4024052175215	2201-18.351

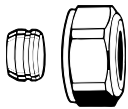

Klemmverschraubung
für Kupfer- oder Präzisionsstahlrohr.
Anschluss Außengewinde G 3/4.
Metallisch dichtend. Messing vernickelt.
Bei einer Rohrwanddicke von 0,8 – 1 mm
sind Stützhülsen einzusetzen. Angaben
der Rohrhersteller beachten.

Ø Rohr	EAN	Artikel-Nr.
12	4024052214211	3831-12.351
15	4024052214617	3831-15.351
16	4024052214914	3831-16.351
18	4024052215218	3831-18.351



Stützhülse
für Kupfer- oder Präzisionsstahlrohr mit
einer Wandstärke von 1 mm.
Messing.

L	Ø	EAN	Artikel-Nr.
25,0	12	4024052127016	1300-12.170
26,0	15	4024052127917	1300-15.170
26,3	16	4024052128419	1300-16.170
26,8	18	4024052128815	1300-18.170

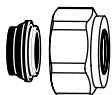

Klemmverschraubung
für Kupfer- oder Präzisionsstahlrohr.
Anschluss Außengewinde G 3/4.
Weich dichtend.
Messing vernickelt.

Ø Rohr	EAN	Artikel-Nr.
15	4024052515851	1313-15.351
18	4024052516056	1313-18.351

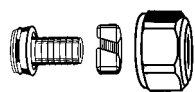

Klemmverschraubung
für Kunststoffrohr.
Anschluss Außengewinde G 3/4.
Messing vernickelt.

Ø Rohr	EAN	Artikel-Nr.
14x2	4024052134618	1311-14.351
16x2	4024052134816	1311-16.351
17x2	4024052134915	1311-17.351
18x2	4024052135110	1311-18.351
20x2	4024052135318	1311-20.351

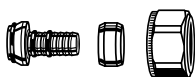

Klemmverschraubung
für Verbundrohr.
Messing vernickelt.

Ø Rohr	EAN	Artikel-Nr.
Anschluss Außengewinde G 3/4		
16x2	4024052137312	1331-16.351
Anschluss Innengewinde Rp 1/2		
16x2 *)	4024052138616	1335-16.351

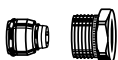

*) verwendbar für Ventile ab 4.95

